

# Rompecocos 2

*Cuaderno de Actividades Matemáticas*

Primer ciclo de E. Primaria

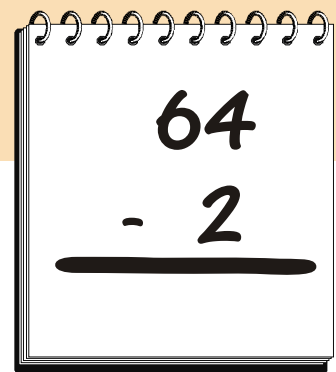
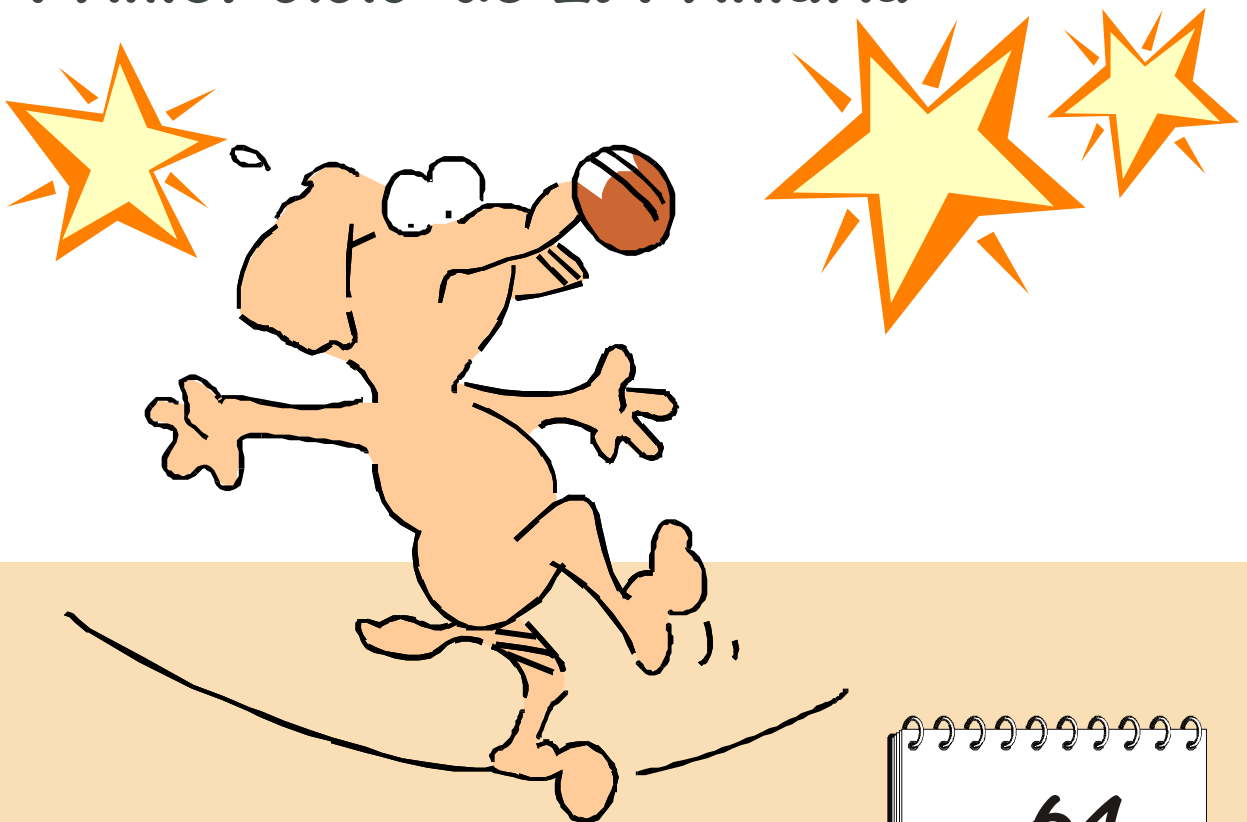

Alumno/a: \_\_\_\_\_

Colegio: \_\_\_\_\_



# *Rompecocos 2.*

## *Contenidos.*

### *Numeración: 0 al 999.*

- *Ordinales*
- *Escritura de números.*
- *Ordenación.*
- *Composición y descomposición de cantidades.*
- *Anteriores y posteriores.*
- *Series ascendentes y descendentes.*

### *Iniciación a las horas en relojes.*

- *Horas en punto.*
- *Medias horas.*
- *Cuartos de hora.*

### *Problemas que implican:*

- *Sumas y restas sin llevadas.*
- *Sumas con llevadas.*
- *Restas con llevadas. (Iniciación)*
- *Productos. (Iniciación)*

Si en el cajón de los cubiertos de mi casa hay cinco tenedores y seis cucharas, ¿cuántos cubiertos hay en el cajón?

Operaciones:

Respuesta:

¿Cuántas rosas hay en una decena de rosas?

Respuesta: \_\_\_\_\_

¿Y en una docena?

Respuesta: \_\_\_\_\_

Colorea el segundo y el tercer vehículo.

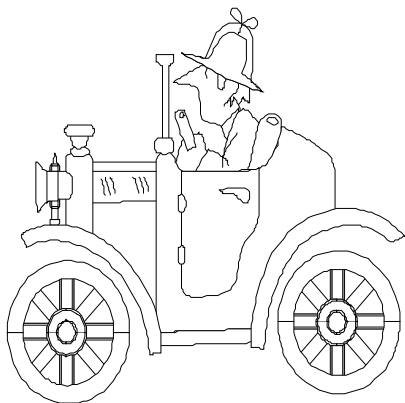

Une con flechas.

- |         |                |
|---------|----------------|
| Primera | 6 <sup>a</sup> |
| Segunda | 5 <sup>a</sup> |
| Tercera | 4 <sup>a</sup> |
| Cuarta  | 3 <sup>a</sup> |
| Quinta  | 2 <sup>a</sup> |
| Sexta   | 7 <sup>a</sup> |
| Séptima | 9 <sup>a</sup> |
| Octava  | 1 <sup>a</sup> |
| Novena  | 8 <sup>a</sup> |

*Si Luisa vive en la cuarta planta, ¿cuántos pisos tiene que bajar cada vez que va a la calle?*

*Respuesta:* \_\_\_\_\_

*Un agricultor ha recogido de un limonero 34 limones, si todavía quedan en el limonero 3 limones, ¿cuántos había antes?*

*Operaciones:*

*Respuesta:*

*Calcula:*

$$\begin{array}{r} 856 \\ + 137 \\ \hline \end{array}$$

$$\begin{array}{r} 338 \\ + 471 \\ \hline \end{array}$$

$$\begin{array}{r} 543 \\ + 543 \\ \hline \end{array}$$

*Escibe con números:*

*Catorce:* \_\_\_\_\_

*Cincuenta y tres:* \_\_\_\_\_

*Diecinueve:* \_\_\_\_\_

*Ochenta:* \_\_\_\_\_

*Quince:* \_\_\_\_\_

*Cincuenta y dos:* \_\_\_\_\_

*Diecisiete:* \_\_\_\_\_

*Setenta y siete:* \_\_\_\_\_

En un autobús viajan 32 pasajeros. Si en la siguiente parada se suben 14 personas más, ¿cuántos pasajeros van ahora en el autobús?

Operaciones:

Respuesta:

La semana pasada fuimos de excursión todos los niños de mi clase menos Juan y Marisol, que estaban enfermos. Si en mi clase hay 18 niños, ¿cuántos pudimos ir a la excursión?

Operaciones:

Respuesta:

Coloca las manecillas de los relojes:

Las cuatro y media.

Las cinco en punto.

Las doce y cuarto.

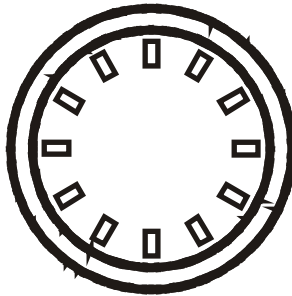
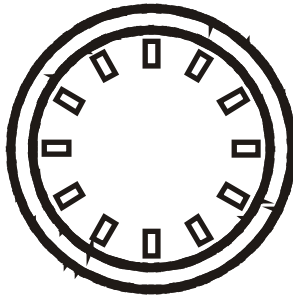
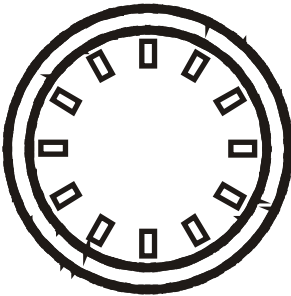

Ordena estas cantidades de menor a mayor

709	708	978	998	690	197
-----	-----	-----	-----	-----	-----

Respuesta:

--	--	--	--	--	--

*En una jaula yo tenía dos canarios y mi padre me ha comprado tres canarios más.  
¿ Cuántos canarios tengo ahora?*

*Operaciones:*

*Respuesta:*

*Mi perra ha tenido cinco cachorros pero yo le he regalado uno a mi amiga Luisa.  
¿ Cuántos cachorros me quedan en casa?*

*Operaciones:*

*Respuesta:*

*Completa las series:*

9	11				
---	----	--	--	--	--

10	15				
----	----	--	--	--	--

20	23				
----	----	--	--	--	--

*Escribe con números:*

*Sesenta y cuatro:* \_\_\_\_\_

*Cincuenta y siete:* \_\_\_\_\_

*Ochenta y nueve:* \_\_\_\_\_

*Veinticinco:* \_\_\_\_\_

*Cuarenta y cinco:* \_\_\_\_\_

*Treinta y tres:* \_\_\_\_\_

*Setenta y ocho:* \_\_\_\_\_

*Noventa y uno:* \_\_\_\_\_

En un tren viajan 43 pasajeros. Si en la siguiente estación se suben al tren 25 personas más, ¿cuántos viajeros van ahora en el tren?

Operaciones:

Respuesta:

Si en la acera de mi calle hay 8 árboles y en la acera de enfrente hay 9 árboles, ¿cuántos árboles hay en la calle?

Operaciones:

Respuesta:

Coloca las manecillas de los relojes:

Las tres y media.

Las cuatro en punto.

Las once y cuarto.

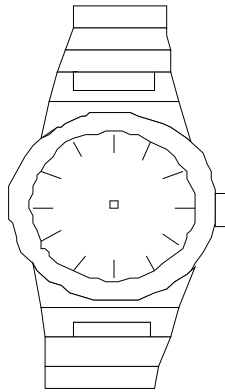
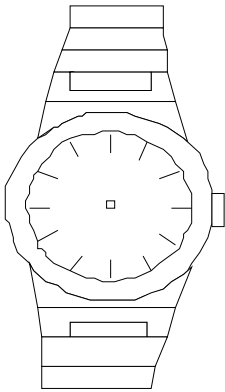
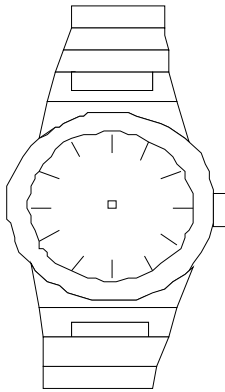

Ordena estas cantidades de menor a mayor

798	108	408	198	690	168
-----	-----	-----	-----	-----	-----

Respuesta:

--	--	--	--	--	--



*En una estantería hay 15 libros y en otra hay 27. ¿cuántos libros hay en total?*

*Operaciones:*

*Respuesta:*

*En un taller mecánico hay cinco motos y siete coches. ¿cuántos vehículos hay en total?*

*Operaciones:*

*Respuesta:*

*Si hoy es lunes 27 de octubre, ¿qué día será el jueves que viene?*

*Respuesta:* \_\_\_\_\_  
\_\_\_\_\_

*Escribe el número más pequeño que puedas con tres cifras*

*Respuesta:* \_\_\_\_\_

*Rodea con rotulador las líneas cerradas.*



*De una bandeja de 27 bombones me he comido 3. ¿cuántos bombones quedan ahora en la bandeja?*

*Operaciones:*

*Respuesta:*

*Tengo en un estuche 15 lápices de colores y en otro estuche tengo 24 lápices. ¿ Cuántos lápices tengo si junto los de los dos estuches?*

*Operaciones:*

*Respuesta:*

*Coloca los números que faltan en esta serie:*

120	130				170
-----	-----	--	--	--	-----

27	30	33			
----	----	----	--	--	--

		326	325		
--	--	-----	-----	--	--

*Ordena estas cantidades de mayor a menor:*

99	900	980	968	689	669
----	-----	-----	-----	-----	-----

*Respuesta:*

--	--	--	--	--	--

*En una perrera hay 14 perros. Si tres familias adoptan a un cachorrito cada una, ¿cuántos perros quedan en la perrera.*

*Operaciones:*

*Respuesta:*

*Hoy es mi cumpleaños y he llevado a la clase 23 paquetes de chucherías para repartirlos. Si en mi clase hay 20 alumnos, ¿cuántas bolsas me han sobrado?*

*Operaciones:*

*Respuesta:*

*Completa las series:*

490	470	450			
550	552				
300	350				

*Une con flechas:*

*Ciento cuarenta y cuatro.  
Doscientos treinta y ocho.  
Setecientos veinticuatro.  
Ochocientos ocho.*

724  
808  
238  
144

*Mi madre ha comprado una caja de galletas. Le da tres galletas a mi hermana y me da cuatro a mí. ¿Cuántas galletas ha repartido mi madre?*

*Operaciones:*

*Respuesta:*

*Si la caja de galletas tenía 18 galletas, ¿cuántas galletas quedan ahora en la caja?*

*Operaciones:*

*Respuesta:*

*Completa como en el ejemplo:*

251: 200 + 50 + 1

115: \_\_\_\_\_

474: \_\_\_\_\_

682: \_\_\_\_\_

*Fíjate en el ejemplo y completa los recuadros con los números necesarios.*

$$\begin{array}{r} 4 \ 5 \ 6 \\ + \boxed{2} \ 2 \ \boxed{2} \\ \hline 6 \ 7 \ 8 \end{array}$$

$$\begin{array}{r} 8 \ 6 \ 6 \\ + \boxed{\phantom{0}} \ \boxed{\phantom{0}} \ 2 \\ \hline 9 \ 9 \ 8 \end{array}$$

$$\begin{array}{r} 1 \ 7 \ 6 \\ + \boxed{\phantom{0}} \ \boxed{\phantom{0}} \ 2 \\ \hline 6 \ 7 \ 8 \end{array}$$

*Si hoy es martes, 12 de enero, ¿cuántos días tendrán que pasar hasta que llegue el lunes que viene?*

<i>Martes</i>	<i>Miércoles</i>	<i>Jueves</i>	<i>Viernes</i>	<i>Sábado</i>	<i>Domingo</i>	<i>Lunes</i>

*Respuesta:*

*Si hoy es martes, 12 de enero, ¿qué día será el lunes que viene?*

<i>Martes</i>	<i>Miércoles</i>	<i>Jueves</i>	<i>Viernes</i>	<i>Sábado</i>	<i>Domingo</i>	<i>Lunes</i>

*Respuesta:*

*Anteriores y posteriores:*

_____	456	_____	_____	201	_____
_____	875	_____	_____	360	_____
_____	333	_____	_____	489	_____
_____	587	_____	_____	571	_____

*Escribe con letras:*

278: \_\_\_\_\_

105: \_\_\_\_\_

394: \_\_\_\_\_

Javier está haciendo un puzzle de 36 piezas. Si ya ha colocado 15 piezas, ¿cuántas le quedan por colocar?

Operaciones:

Respuesta:

En un plato hay seis manzanas. Si mi hermana y yo nos comemos una manzana cada uno, ¿cuántas manzanas quedarán en el plato?

Operaciones:

Respuesta:

Completa las series:

809	814	819			
-----	-----	-----	--	--	--

980	984				
-----	-----	--	--	--	--

325	350				
-----	-----	--	--	--	--

Fíjate en el ejemplo y completa los recuadros con los números necesarios.

$$\begin{array}{r} 5 \ 4 \ 8 \\ + \boxed{1} \ 5 \ \boxed{9} \\ \hline 7 \ 0 \ 7 \end{array}$$

$$\begin{array}{r} 6 \ 1 \ 6 \\ + \boxed{\phantom{0}} \ \boxed{\phantom{0}} \ 6 \\ \hline 7 \ 5 \ 2 \end{array}$$

$$\begin{array}{r} 1 \ 7 \ 6 \\ + \boxed{\phantom{0}} \ \boxed{\phantom{0}} \ 5 \\ \hline 3 \ 8 \ 1 \end{array}$$

*Ordena estas cantidades de menor a mayor*

731	713	718	738	837	378
-----	-----	-----	-----	-----	-----

*Respuesta:*

--	--	--	--	--	--

*Calcula:*

5	6	6	1	3	4	4	4	5			
3	2	2	1	3	4	3	5	6			
+	1	3	2	+	7	3	4	+	5	6	7
<hr/>			<hr/>			<hr/>					

*Anteriores y posteriores:*

_____	488	_____	_____	109	_____
_____	651	_____	_____	199	_____
_____	272	_____	_____	700	_____
_____	787	_____	_____	600	_____

*Escribe con letras:*

604: \_\_\_\_\_

229: \_\_\_\_\_

991: \_\_\_\_\_

*En la clase de segundo A hay veinticuatro alumnos. Si doce son chicos, ¿cuántas chicas hay en la clase?*

*Operaciones:*

*Respuesta:*

*En un autobús viajan 36 personas. Si al llegar a una parada se bajan 5 personas, ¿cuántos pasajeros siguen ahora en el autobús?*

*Operaciones:*

*Respuesta:*

*Mi padre tiene 48 años y mi madre tiene cinco años menos que él. ¿Cuántos años tiene mi madre?*

*Operaciones:*

*Respuesta:*

*María vive en el sexto piso de un edificio y Joaquín vive tres pisos más abajo. ¿En qué planta vive Joaquín?*

*Operaciones:*

*Respuesta:*



*En mi colegio hay dos clases de tercero. Si en cada clase hay 20 alumnos, ¿cuántos alumnos hay en tercero?*

*Operaciones:*

*Respuesta:*

*En una granja hay doce gallinas, tres vacas y diez pavos. ¿cuántos animales hay en esa granja?*

*Operaciones:*

*Respuesta:*

*Mi padre nació en Agosto y mi madre nació cuatro meses después. ¿En qué mes nació mi madre?*

*Respuesta:* \_\_\_\_\_  
\_\_\_\_\_

*Escibe el número más grande que puedas con tres cifras*

*Respuesta:* \_\_\_\_\_

*Rodea con rotulador las líneas abiertas.*

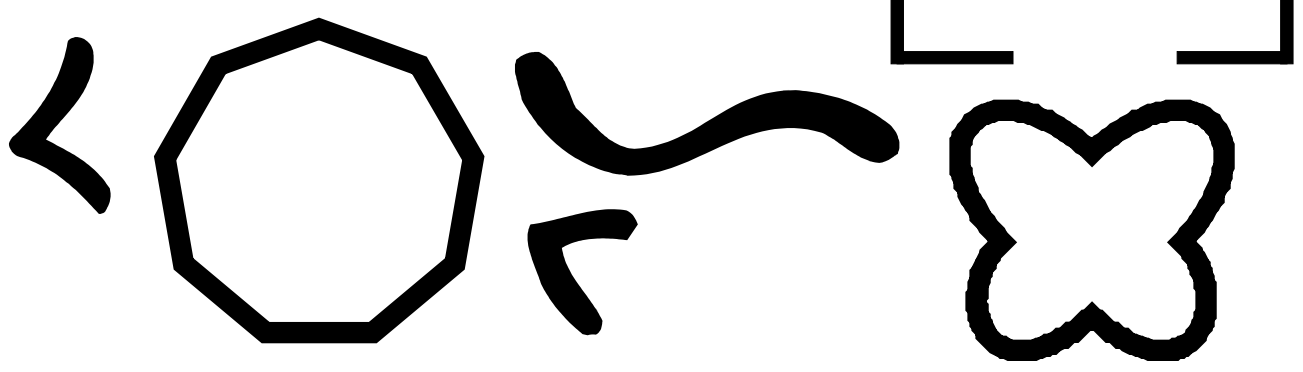

*He ido a comprar un bote de leche y una bolsa de patatas a la tienda. Si he pagado con un billete de cinco euros y me han devuelto dos euros, ¿cuánto me ha costado la compra?*

*Operaciones:*

*Respuesta:*

*Mi padre echa gasolina en una gasolinera. Paga con un billete de 50 euros y le devuelven 30 euros. ¿cuánto dinero se ha gastado en gasolina?*

*Operaciones:*

*Respuesta:*

*Manolo y yo hemos ido al cine. Si cada entrada nos ha costado cuatro euros, ¿cuántos euros hemos pagado en total?*

*Operaciones:*

*Respuesta:*

*Si Manolo se ha gastado dos euros en una bolsa de palomitas y yo me he gastado tres euros en un refresco y chucherías, ¿cuánto dinero nos hemos gastado cada uno?*

*Operaciones:*

*Respuesta:*

*María ha cortado cuatro rosas de su rosal. Si en el rosal todavía quedan 8 rosas, ¿cuántas rosas había en el rosal?*

*Operaciones:*

*Respuesta:*

*Escribe con letras:*

987: \_\_\_\_\_

458: \_\_\_\_\_

946: \_\_\_\_\_

*Fíjate en el ejemplo y completa los recuadros con los números necesarios.*

$$\begin{array}{r} 3 \ 7 \ 8 \\ + \boxed{1} \ 8 \ \boxed{3} \\ \hline 5 \ 6 \ 1 \end{array}$$

$$\begin{array}{r} 4 \ 7 \ 9 \\ + \boxed{\phantom{0}} \ \boxed{\phantom{0}} \ 1 \\ \hline 7 \ 8 \ 0 \end{array}$$

$$\begin{array}{r} 6 \ 6 \ 8 \\ + \boxed{\phantom{0}} \ \boxed{\phantom{0}} \ 2 \\ \hline \boxed{\phantom{0}} \ 2 \ 0 \end{array}$$

*Completa las series:*

149	158	167			
-----	-----	-----	--	--	--

321	327	333			
-----	-----	-----	--	--	--

338	346	354			
-----	-----	-----	--	--	--

*El mensaje secreto.*

*En este mensaje se han borrado algunas letras y en su lugar aparecen unos números. ¿Podrías descifrarlo?*

*Una pista: Si encuentras un número solo, puede corresponder a la y o a una vocal.*

*J5 2nu2t3 8 m2 f256t8*

*d5 c9mpl58ñ36.*

*L3 c5l5br8r5m36 5n m2*

*c868 5l 68b8d3 q95 u25n5*

*8 l86 625t5 d5 l8 t8rd5.*

*J5 56p5r3.*

*J98n M8n95l*

*Respuesta:* \_\_\_\_\_  
\_\_\_\_\_  
\_\_\_\_\_  
\_\_\_\_\_

Ordena estas cantidades de menor a mayor

594	495	549	459	599	544
-----	-----	-----	-----	-----	-----

Respuesta:

--	--	--	--	--	--

Calcula:

$$\begin{array}{r} 566 \\ - 132 \\ \hline \end{array}$$

$$\begin{array}{r} 634 \\ - 234 \\ \hline \end{array}$$

$$\begin{array}{r} 488 \\ - 167 \\ \hline \end{array}$$

Anteriores y posteriores:

_____	666	_____	_____	200	_____
_____	768	_____	_____	990	_____
_____	994	_____	_____	780	_____
_____	222	_____	_____	450	_____

Escribe con letras:

999: \_\_\_\_\_

333: \_\_\_\_\_

888: \_\_\_\_\_

Busca los números que faltan para que se cumplan estas igualdades.

$4 + \underline{\quad} = 9$		$19 + \underline{\quad} = 28$		$14 + \underline{\quad} = 19$
$5 + \underline{\quad} = 12$		$15 + \underline{\quad} = 19$		$25 + \underline{\quad} = 32$
$7 + \underline{\quad} = 16$		$10 + \underline{\quad} = 21$		$27 + \underline{\quad} = 36$

Si tengo cinco euros en mi cartera y mi padre me ha dado diez euros más, ¿cuántos euros tengo en total?

Operaciones:

Respuesta:

Averigua la razón de cada serie y escríbela como en el ejemplo

- 808, 814, 820.    *La serie aumenta de seis en seis.*
- 603, 610, 617.    *La serie aumenta de \_\_\_\_\_ en \_\_\_\_\_.*
- 308, 304, 300.    *La serie disminuye de \_\_\_\_\_ en \_\_\_\_\_.*
- 220, 210, 200.    *La serie disminuye de \_\_\_\_\_ en \_\_\_\_\_.*

Fíjate en el ejemplo y completa los recuadros con los números necesarios.

1 5 8	7 1 3	6 2 6
+ <span style="border: 1px solid black; padding: 2px;">1</span> 8 <span style="border: 1px solid black; padding: 2px;">3</span>	+ <span style="border: 1px solid black; padding: 2px;"> </span> <span style="border: 1px solid black; padding: 2px;"> </span> 6	+ <span style="border: 1px solid black; padding: 2px;"> </span> <span style="border: 1px solid black; padding: 2px;"> </span> 8
3 4 1	10 8 9	13 3 4

*Ordena estas cantidades de menor a mayor*

930	903	397	379	990	790
-----	-----	-----	-----	-----	-----

*Respuesta:*

--	--	--	--	--	--

*Calcula:*

4	4	7	3	9	8	4	0	5			
5	6	7	2	9	8	7	4	7			
+	7	5	8	+	1	9	8	+	4	6	9
<hr/>			<hr/>			<hr/>					

*Anteriores y posteriores:*

_____	777	_____	_____	500	_____
_____	406	_____	_____	289	_____
_____	303	_____	_____	899	_____
_____	111	_____	_____	900	_____

*Escribe con letras:*

790: \_\_\_\_\_

209: \_\_\_\_\_

770: \_\_\_\_\_

Coloca las manecillas de los relojes:

Las once y media.

Las doce en punto.

Las diez y cuarto.

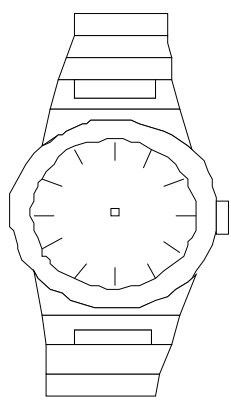
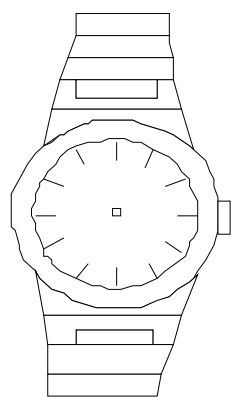
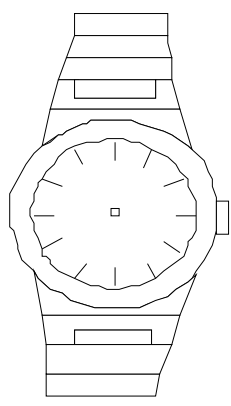

Calcula:

$$\begin{array}{r} 12 \\ - 5 \\ \hline \end{array}$$

$$\begin{array}{r} 16 \\ - 8 \\ \hline \end{array}$$

$$\begin{array}{r} 15 \\ - 7 \\ \hline \end{array}$$

$$\begin{array}{r} 13 \\ - 7 \\ \hline \end{array}$$

$$\begin{array}{r} 13 \\ - 5 \\ \hline \end{array}$$

$$\begin{array}{r} 13 \\ - 8 \\ \hline \end{array}$$

$$\begin{array}{r} 15 \\ - 9 \\ \hline \end{array}$$

$$\begin{array}{r} 14 \\ - 7 \\ \hline \end{array}$$

Completa como en el ejemplo:

558: 500 + 50 + 8

787: \_\_\_\_\_

809: \_\_\_\_\_

960: \_\_\_\_\_



*Si son las diez y media de la mañana, ¿cuánto tiempo falta para que sean las doce?*

*Pienso la respuesta...*

*Respuesta:* \_\_\_\_\_

*Calcula:*

$$\begin{array}{r} 22 \\ - 15 \\ \hline \end{array}$$

$$\begin{array}{r} 23 \\ - 14 \\ \hline \end{array}$$

$$\begin{array}{r} 36 \\ - 28 \\ \hline \end{array}$$

$$\begin{array}{r} 53 \\ - 47 \\ \hline \end{array}$$

$$\begin{array}{r} 23 \\ - 17 \\ \hline \end{array}$$

$$\begin{array}{r} 34 \\ - 26 \\ \hline \end{array}$$

$$\begin{array}{r} 34 \\ - 28 \\ \hline \end{array}$$

$$\begin{array}{r} 82 \\ - 67 \\ \hline \end{array}$$

*Anteriores y posteriores:*

_____	955	_____
_____	323	_____
_____	657	_____
_____	884	_____

_____	780	_____
_____	859	_____
_____	320	_____
_____	799	_____

Busca los números que faltan para que se cumplan estas igualdades.

$9 + \underline{\quad} = 19$	$14 + \underline{\quad} = 24$	$14 + \underline{\quad} = 34$
$5 + \underline{\quad} = 35$	$15 + \underline{\quad} = 25$	$25 + \underline{\quad} = 45$
$6 + \underline{\quad} = 46$	$10 + \underline{\quad} = 20$	$27 + \underline{\quad} = 47$

Calcula:

$\begin{array}{r} 1 \\ \times 1 \\ \hline \end{array}$	$\begin{array}{r} 2 \\ \times 1 \\ \hline \end{array}$	$\begin{array}{r} 5 \\ \times 1 \\ \hline \end{array}$	$\begin{array}{r} 3 \\ \times 1 \\ \hline \end{array}$
$\begin{array}{r} 7 \\ \times 1 \\ \hline \end{array}$	$\begin{array}{r} 9 \\ \times 1 \\ \hline \end{array}$	$\begin{array}{r} 0 \\ \times 1 \\ \hline \end{array}$	$\begin{array}{r} 8 \\ \times 1 \\ \hline \end{array}$

Averigua la razón de cada serie y escríbela como en el ejemplo

- 840, 860, 880. La serie aumenta de veinte en veinte.
- 123, 128, 132. La serie aumenta de \_\_\_\_\_ en \_\_\_\_\_.
- 490, 360, 330. La serie disminuye de \_\_\_\_\_ en \_\_\_\_\_.
- 900, 600, 400. La serie disminuye de \_\_\_\_\_ en \_\_\_\_\_.

En mi estuche hay sitio para 15 lápices de colores. Si solo tengo 11 lápices en el estuche, ¿cuántos lápices puedo colocar todavía?

Operaciones:

Respuesta:

Si son las once y cuarto de la mañana, ¿cuánto tiempo falta para que sean las doce y media?

Pienso la respuesta...

Respuesta: \_\_\_\_\_

Calcula:

$$\begin{array}{r} 1 \\ \times 2 \\ \hline \end{array}$$

$$\begin{array}{r} 2 \\ \times 2 \\ \hline \end{array}$$

$$\begin{array}{r} 5 \\ \times 2 \\ \hline \end{array}$$

$$\begin{array}{r} 3 \\ \times 2 \\ \hline \end{array}$$

$$\begin{array}{r} 7 \\ \times 2 \\ \hline \end{array}$$

$$\begin{array}{r} 9 \\ \times 2 \\ \hline \end{array}$$

$$\begin{array}{r} 0 \\ \times 2 \\ \hline \end{array}$$

$$\begin{array}{r} 8 \\ \times 2 \\ \hline \end{array}$$

Fíjate en los precios de los objetos y responde a las preguntas.

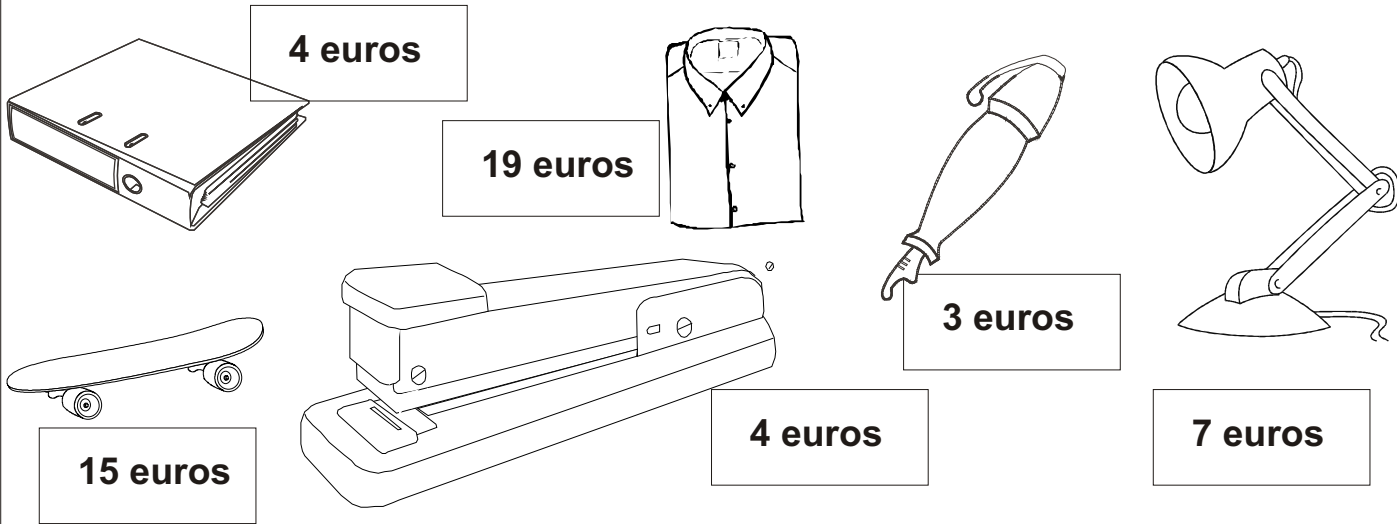

4 euros

19 euros

3 euros

7 euros

15 euros

4 euros

¿cuánto valen el bolígrafo y el la carpeta juntos? \_\_\_\_\_

¿cuánto valen el patinete y la grapadora? \_\_\_\_\_

¿cuánto valen la camisa, el patinete y la carpeta? \_\_\_\_\_

¿cuánto vale todo junto? \_\_\_\_\_

Si llevas un billete de 50 euros, ¿puedes comprarlo todo? \_\_\_\_\_

¿Cuánto dinero te falta? \_\_\_\_\_

Calcula:

$$\begin{array}{r} 1 \\ \times 3 \\ \hline \end{array}$$

$$\begin{array}{r} 2 \\ \times 3 \\ \hline \end{array}$$

$$\begin{array}{r} 4 \\ \times 3 \\ \hline \end{array}$$

$$\begin{array}{r} 3 \\ \times 3 \\ \hline \end{array}$$

$$\begin{array}{r} 6 \\ \times 3 \\ \hline \end{array}$$

$$\begin{array}{r} 7 \\ \times 3 \\ \hline \end{array}$$

$$\begin{array}{r} 9 \\ \times 3 \\ \hline \end{array}$$

$$\begin{array}{r} 8 \\ \times 3 \\ \hline \end{array}$$

Anteriores y posteriores:

_____	767	_____
_____	121	_____
_____	901	_____
_____	709	_____

_____	100	_____
_____	289	_____
_____	309	_____
_____	670	_____

Un libro tiene 74 páginas. Si ya he leído 32 páginas, ¿cuántas me quedan por leer?

Operaciones:

Respuesta:

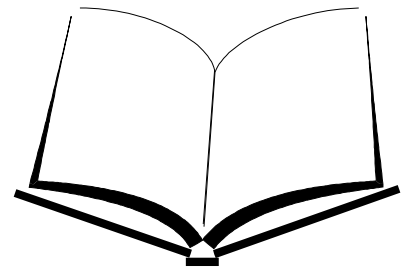

Completa como en el ejemplo:

247: 200 + 40 + 7

305: \_\_\_\_\_

190: \_\_\_\_\_

777: \_\_\_\_\_

Calcula:

8	7	1	1	4	1	1	8	
9	3	3	7	3	3	2	3	8
+ 8	6	5	+ 6	6	9	+ 3	3	0
<hr/>			<hr/>			<hr/>		

6	4	2	2	8	8	4	1
- 3	5	- 1	6	- 6	9	- 1	5
<hr/>		<hr/>		<hr/>		<hr/>	

5	6	8	1
x 1	x 2	x 3	x 4
<hr/>	<hr/>	<hr/>	<hr/>

6	7	9	8
x 4	x 4	x 4	x 4
<hr/>	<hr/>	<hr/>	<hr/>

Une con flechas:

*Cuatrocientos veintisiete.*  
*Quinientos noventa y uno.*  
*Seiscientos cuarenta y cinco.*  
*Novcientos ochenta y ocho.*  
*Novcientos ochenta y tres.*

591  
 645  
 983  
 988  
 427

Calcula:

$$\begin{array}{r} 1 \\ \times 5 \\ \hline \end{array}$$

$$\begin{array}{r} 2 \\ \times 5 \\ \hline \end{array}$$

$$\begin{array}{r} 4 \\ \times 5 \\ \hline \end{array}$$

$$\begin{array}{r} 3 \\ \times 5 \\ \hline \end{array}$$

$$\begin{array}{r} 6 \\ \times 5 \\ \hline \end{array}$$

$$\begin{array}{r} 7 \\ \times 5 \\ \hline \end{array}$$

$$\begin{array}{r} 9 \\ \times 5 \\ \hline \end{array}$$

$$\begin{array}{r} 8 \\ \times 5 \\ \hline \end{array}$$

Busca los números que faltan para que se cumplan estas igualdades.

____ + ____ = 10	10 + ____ = 25	13 + ____ = 26
____ + ____ = 30	30 + ____ = 45	25 + ____ = 50
____ + ____ = 40	50 + ____ = 65	34 + ____ = 68

Averigua la razón de cada serie y escríbela como en el ejemplo

- 600, 700, 800. *La serie aumenta de cien en cien.*
- 300, 350, 400. *La serie aumenta de \_\_\_\_\_ en \_\_\_\_\_.*
- 306, 304, 302. *La serie disminuye de \_\_\_\_\_ en \_\_\_\_\_.*
- 934, 925, 916. *La serie disminuye de \_\_\_\_\_ en \_\_\_\_\_.*

De un paquete de 100 folios hemos repartido 24 folios a los alumnos de una clase. ¿Cuántos folios quedan en el paquete?

Operaciones:

Respuesta:

Si el foco tiene el precio que indica el cartelito, ¿cuánto cuestan tres lámparas iguales?

Operaciones:

Respuesta:

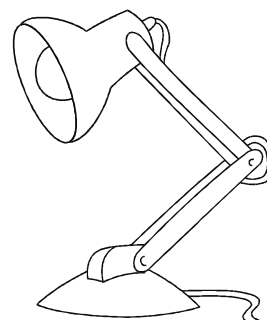

7 euros

Coloca las manecillas de los relojes:

Las cinco y cuarto.

Las cuatro menos cuarto.

Las doce menos cuarto.

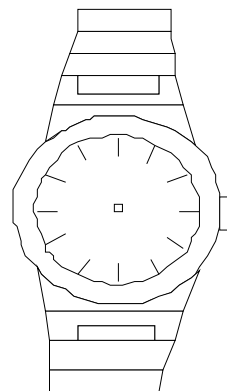
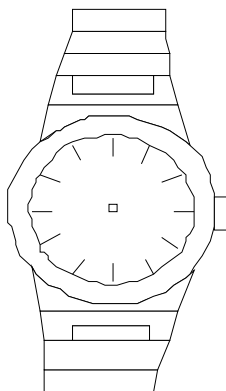
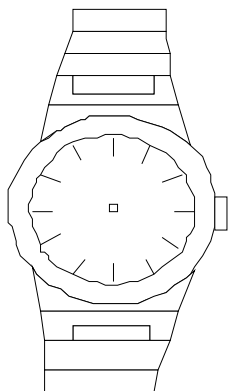

Calcula:

$$\begin{array}{r} 70 \\ - 32 \\ \hline \end{array}$$

$$\begin{array}{r} 63 \\ - 18 \\ \hline \end{array}$$

$$\begin{array}{r} 93 \\ - 79 \\ \hline \end{array}$$

$$\begin{array}{r} 65 \\ - 56 \\ \hline \end{array}$$

$$\begin{array}{r} 7 \\ \times 6 \\ \hline \end{array}$$

$$\begin{array}{r} 9 \\ \times 6 \\ \hline \end{array}$$

$$\begin{array}{r} 0 \\ \times 6 \\ \hline \end{array}$$

$$\begin{array}{r} 7 \\ \times 6 \\ \hline \end{array}$$

Un camión transporta 760 kilos de patatas. Si hace una descarga de 250 kilos en un almacén, ¿cuántos kilos lleva ahora?

Operaciones:

Respuesta:

Calcula:

$$\begin{array}{r} 1 \\ \times 7 \\ \hline \end{array}$$

$$\begin{array}{r} 5 \\ \times 7 \\ \hline \end{array}$$

$$\begin{array}{r} 7 \\ \times 7 \\ \hline \end{array}$$

$$\begin{array}{r} 9 \\ \times 7 \\ \hline \end{array}$$

Calcula el doble y el triple de estos números.

	Doble (X2)	Triple (x3)
100		
370		
450		

Fíjate en el ejemplo y completa los recuadros con los números necesarios.

$$\begin{array}{r} 5 \quad 3 \quad 8 \\ + \boxed{3} \quad 2 \quad \boxed{6} \\ \hline 8 \quad 6 \quad 4 \end{array}$$

$$\begin{array}{r} 2 \quad 4 \quad 4 \\ + \boxed{\phantom{0}} \quad \boxed{\phantom{0}} \quad 9 \\ \hline 5 \quad 6 \quad 3 \end{array}$$

$$\begin{array}{r} 8 \quad 2 \quad 7 \\ + \boxed{\phantom{0}} \quad \boxed{\phantom{0}} \quad 3 \\ \hline 13 \quad 9 \quad 0 \end{array}$$



*Ordena estas cantidades de menor a mayor*

760	776	707	798	700	795
-----	-----	-----	-----	-----	-----

*Respuesta:*

--	--	--	--	--	--

*Si un coche recorre 80 kilómetros en una hora, ¿cuántos recorrerá en cuatro horas?*



*Operaciones:*

*Respuesta:*

*¿Y en cinco horas?*

*Operaciones:*

*Respuesta:*

*¿Y en seis horas?*

*Operaciones:*

*Respuesta:*

*Rodea con rotulador rojo los números impares de esta lista.*

- 190   234   457   121   890   500   678   325  
555   603   454   466   222   689   134   117  
111   340   200   170   318   145   993   656

*Escribe con letras:*

589: \_\_\_\_\_

106: \_\_\_\_\_

847: \_\_\_\_\_

Una caja llena de melocotones pesa 37 kilos y 4 kilos si está vacía. ¿cuántos kilos pesan los melocotones?

Operaciones:

Respuesta:

Calcula:

$$\begin{array}{r} 1 \\ \times 8 \\ \hline \end{array}$$

$$\begin{array}{r} 5 \\ \times 8 \\ \hline \end{array}$$

$$\begin{array}{r} 7 \\ \times 8 \\ \hline \end{array}$$

$$\begin{array}{r} 9 \\ \times 8 \\ \hline \end{array}$$

Completa la tabla.

	- 100	- 200	X 2
200			
250			
400			
450			

Fíjate en el ejemplo y completa los recuadros con los números necesarios.

$$\begin{array}{r} 6 \ 2 \ 8 \\ - \boxed{1} \ \boxed{2} \ \boxed{6} \\ \hline 5 \ 0 \ 2 \end{array}$$

$$\begin{array}{r} 8 \ 9 \ 8 \\ - \boxed{\phantom{0}} \ \boxed{\phantom{0}} \ 6 \\ \hline 1 \ 7 \ 2 \end{array}$$

$$\begin{array}{r} 8 \ 2 \ 7 \\ - \boxed{\phantom{0}} \ \boxed{\phantom{0}} \ 3 \\ \hline 6 \ 0 \ 4 \end{array}$$

Calcula:

$$\begin{array}{r} 1 \\ \times 9 \\ \hline \end{array}$$

$$\begin{array}{r} 6 \\ \times 9 \\ \hline \end{array}$$

$$\begin{array}{r} 8 \\ \times 9 \\ \hline \end{array}$$

$$\begin{array}{r} 9 \\ \times 9 \\ \hline \end{array}$$

*Escribe desde el 320 al 512 de cuatro en cuatro.*

320					
					512

# Rompecocos 2

## Primer ciclo de E. Primaria

Rompecocos 2 es un repertorio de actividades pensadas para reforzar los aprendizajes matemáticos correspondientes al primer ciclo de Primaria.

El tutor/a dispone en este cuadernillo de una batería de ejercicios que agilizan en los alumnos y alumnas su cálculo mental, su razonamiento y la asimilación de los contenidos propios del nivel.

### Contenidos:

Numeración: 999

Problemas:

Una operación.

Dos operaciones combinadas.

Cálculo:

Sumas sin llevadas

Restas sin llevadas

Sumas con llevadas

Restas con llevadas. (Iniciación)

Iniciación al producto



**cuatro  
emes**

Ediciones

Ahumada 6. 2-2º  
11004. Cádiz  
956 010018

Cuadernillos de la colección:

Rompecocos 1. Rompecocos 3

Rompecocos 2 Rompecocos 4